

Инструкция по установке монтажных оснований с клеевой основой

1. Поверхность должна быть сухой, очищенной от пыли, масляных разводов, оксидов и различных мелкозернистых средств. Подготавливаемая для приклеивания поверхность должна быть тщательно очищена с помощью чистой ткани и раствором изопропанол/вода, (50/50). При использовании других чистящих средств, схожих по свойствам, убедитесь, что они не испортят поверхность и не оставят на ней следов в виде разводов.

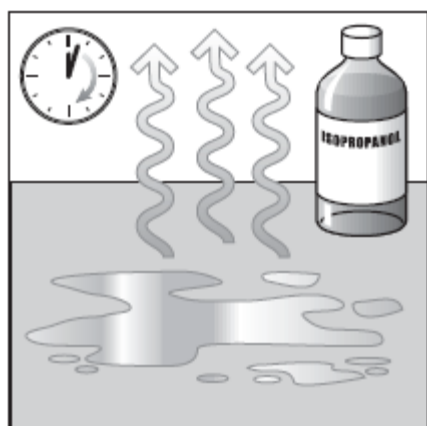

2. После очистки дайте поверхности полностью высохнуть.

3. Снимите защитную плёнку монтажного основания, обеспечьте не тронутую клеевую область.

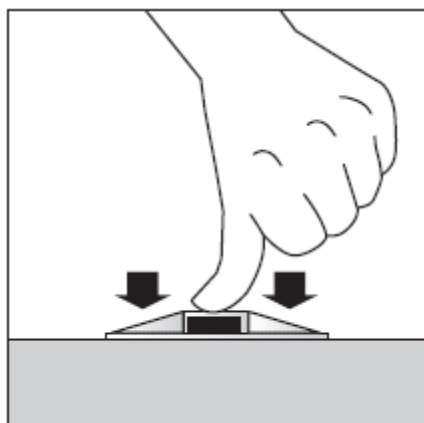
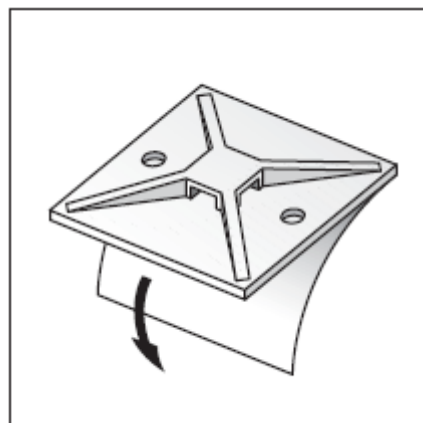

4. Сильно надавите на монтажное основание в течение нескольких секунд, прижав к поверхности. Достаточное давление в пределах 10-50 Н/см², температура +18 -- +40 °С.

5. В зависимости от типа клеевого слоя, ожидайте в течение нескольких минут (для клея на основе **синтетического каучука**) или в течение одного часа (для клея на основе **акрилата**) после чего монтажное основание будет готово к использованию.

